

Copying of this document and giving it to others, and the use or communication of the contents thereof, are forbidden without express authority. All rights reserved.

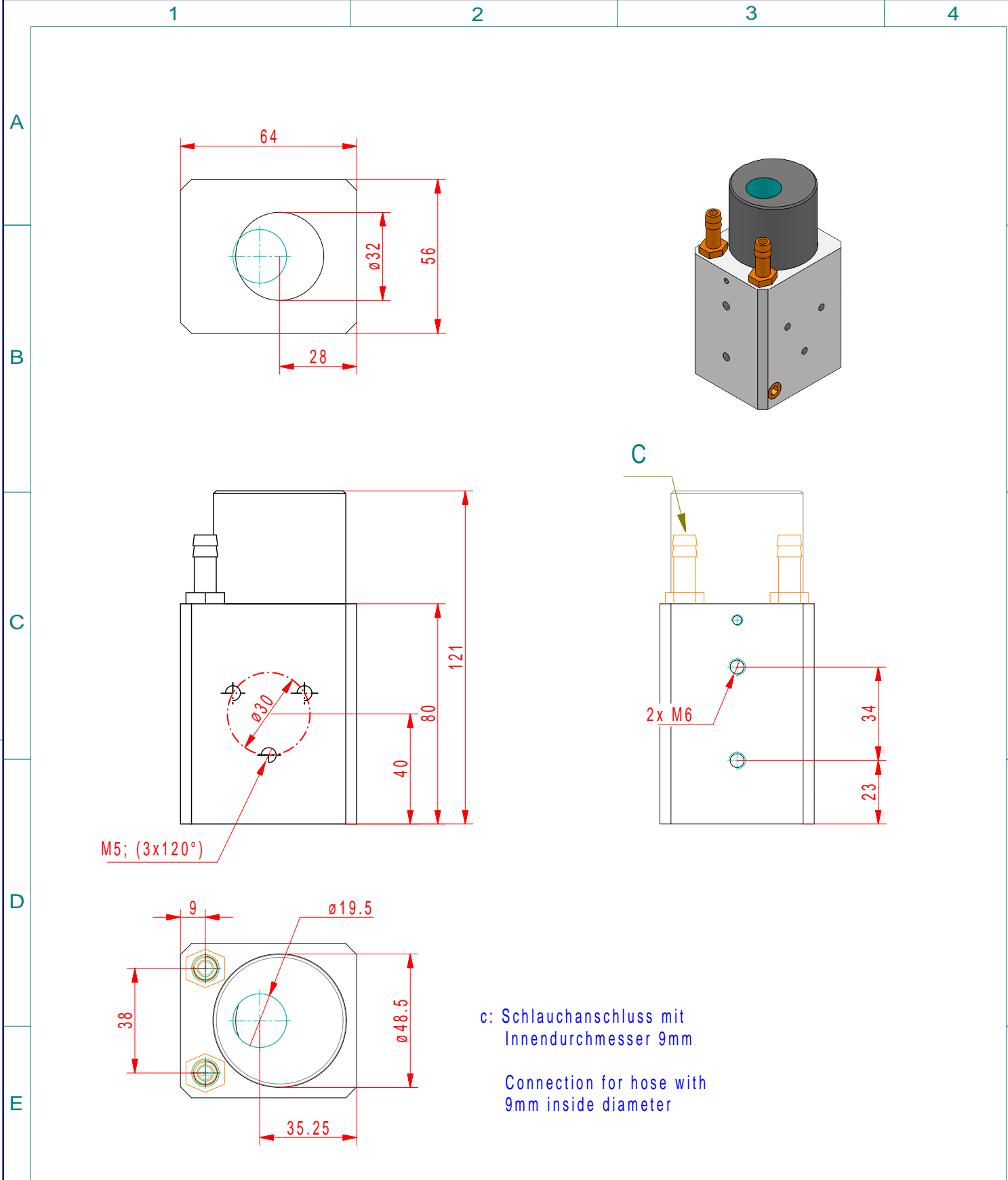

Weitergabe und Vervielfältigung dieser Unterlage, sowie Verwertung und Mitteilung ihres Inhalts nicht gestattet, soweit nicht ausdrücklich zugestanden. Alle Rechte vorbehalten

		Maße in mm Dimensions in millimeters	Zul. Abw. f. Maße ohne Toleranzang. General tolerances	Fertigzustand finished condition	Maßstab Scale 1 : 2	Menge Quantity .
					Rohstoff/Raw material Rohteil-Nr./Raw piece No. . Werkzeug-Nr./Tool No. .	Aluminium/Messing 0,37Kg
					Benennung/Designation	
					KG60-01	
Ausg. Issue	Änderung Modification	Datum Date	Name Name	Dateiname Filename	Sachnummer/Part-No. ZN0063	Blatt Sheet 1 von of 1
				ZN006300_KG60-01.Prt	Ursprung Source	MegaCAD

