

Distribution and reproduction of this document, as well as Use or communication of the contents thereof, are forbidden unless expressly authorized. All rights reserved

Weitergabe und Vervielfältigung dieser Unterlage, sowie Verwertung und Mitteilung ihres Inhalts, ist ohne schriftliche Genehmigung nicht ausdrücklich zugelassen. Alle Rechte vorbehalten

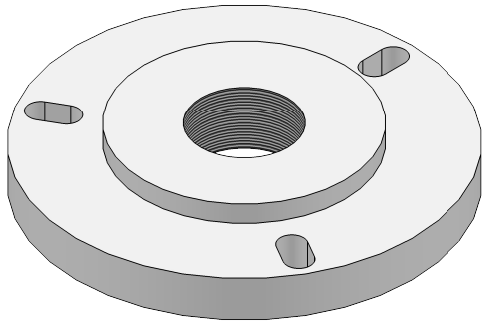
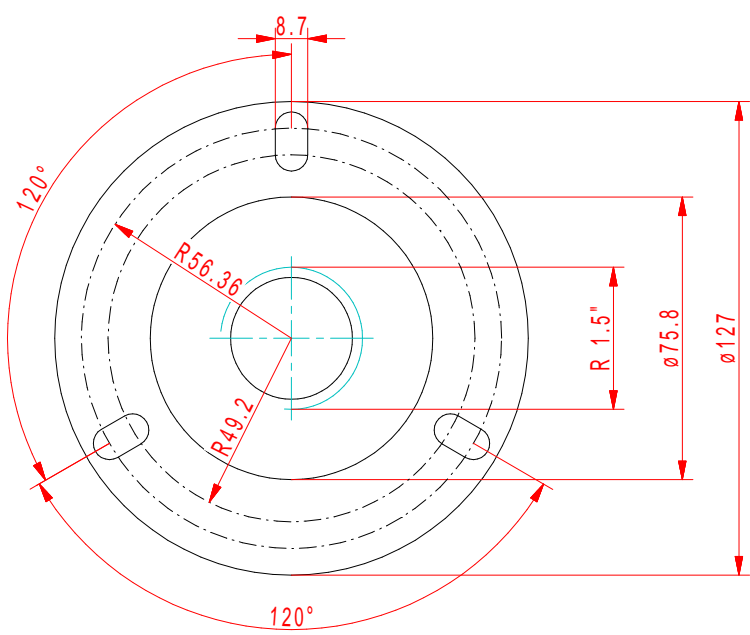

		Maße in mm Dimensions in millimeters	Zul. Abw. f. Maße ohne Toleranzang. General tolerances	Fertigzustand finished condition	Maßstab Scale	Menge Quantity
			DIN ISO 2768 T1 m	Farblos eloxiert Colorless anodized	1 : 2	.
				Datum Date	Benennung/Designation	
				Name Name	FA05-10 Flansch für KG10 FA05-10 Flange for KG10	
				Bearb. Drawn	Sachnummer/Part-No.	
				Gepr. Checked	686	
				Norm Approved	Blatt Sheet 1	
B 3D-Umsetzung		22.11.16	Ouh			von of 1
A Bestellbezeichnung		04.04.08	SFB	Ursprung Source		MegaCAD
Ausg. Issue		Änderung Modification	Datum Date	Name Name		
				Dateiname Filename		
				686B_FA05-10_Flansch_...prt		