

Copying of this document and giving it to others, and the use or communication of the contents thereof, are forbidden without express authority. All rights reserved.

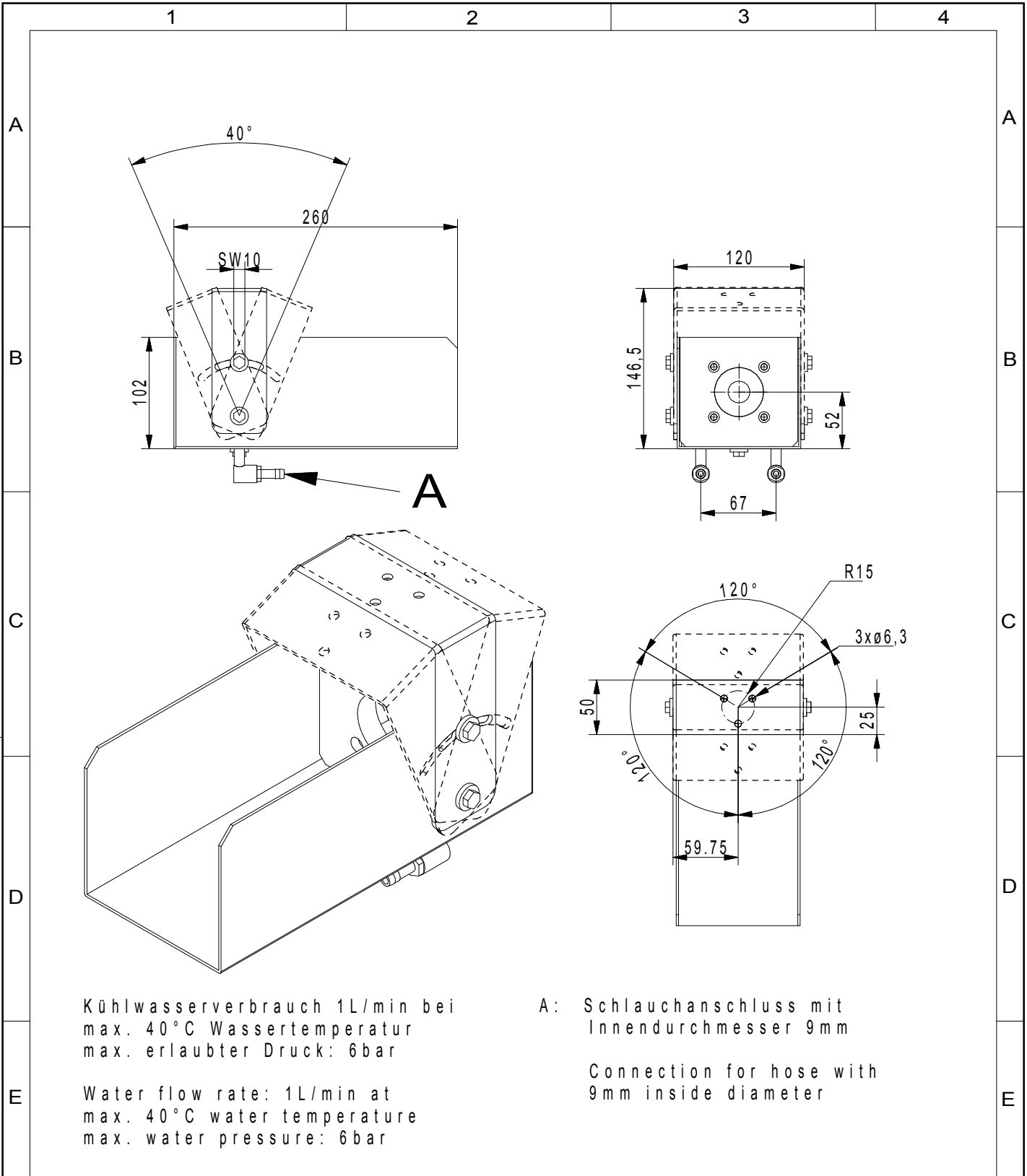

Kühlwasserverbrauch 1L/min bei
 max. 40°C Wassertemperatur
 max. erlaubter Druck: 6bar

Water flow rate: 1L/min at
 max. 40°C water temperature
 max. water pressure: 6bar

A: Schlauchanschluss mit
 Innendurchmesser 9mm

Connection for hose with
 9mm inside diameter

Weitergabe und Vervielfältigung dieser Unterlage, sowie Verwertung und Mitteilung ihres Inhalts nicht gestattet, soweit nicht ausdrücklich zugestanden. Alle Rechte vorbehalten.

		Maße in mm Dimensions in millimeters	Zul. Abw. f. Maße ohne Toleranzang. General tolerances	Fertigzustand finished condition	Maßstab Scale 1:5	Menge Quantity -
					Rohstoff/Raw material . . . Aluminium	
					Rohteil-Nr./Raw piece No. . .	
					Gewicht/Weight. . . 1Kg	
					Benennung/Designation	
					Kühlhaube: KG31-00	
					Water Cooling Front Plate	
					with Protective Hood KG31,	
					Sachnummer/Part-No.	Blatt Sheet 1
					ZN00116	von of 1
A	Wasseranschlüsse auf 9mm geändert	02.03.12	Hus.		Ursprung Source	MegaCAD
B	Lochkranz R=15	08.08.12	Hus.			
Ausg. Issue	Anderung Modification	Datum Date	Name Name	Dateiname Filename		
				ZN0116_KG31-00.Prt		

