

Distribution and reproduction of this document, as well as use or communication of the contents thereof, are forbidden unless expressly authorized. All rights reserved.

Weitergabe und Vervielfältigung dieser Unterlage, sowie Verwertung und Mitteilung ihres Inhalts nicht gestattet, soweit nicht ausdrücklich zugestanden. Alle Rechte vorbehalten.

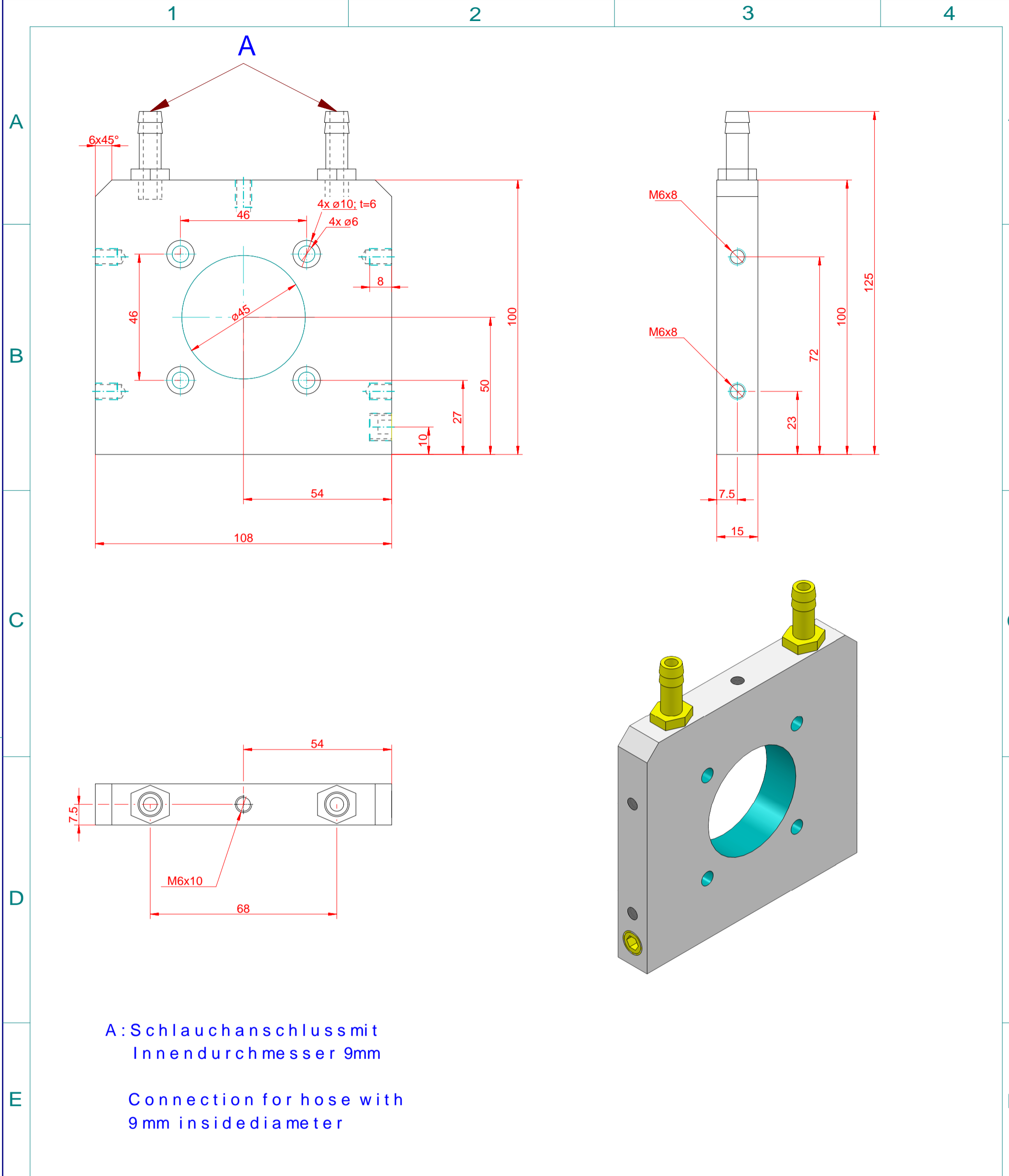

A: Schlauchanschluss mit Innendurchmesser 9mm
 Connection for hose with 9mm inside diameter

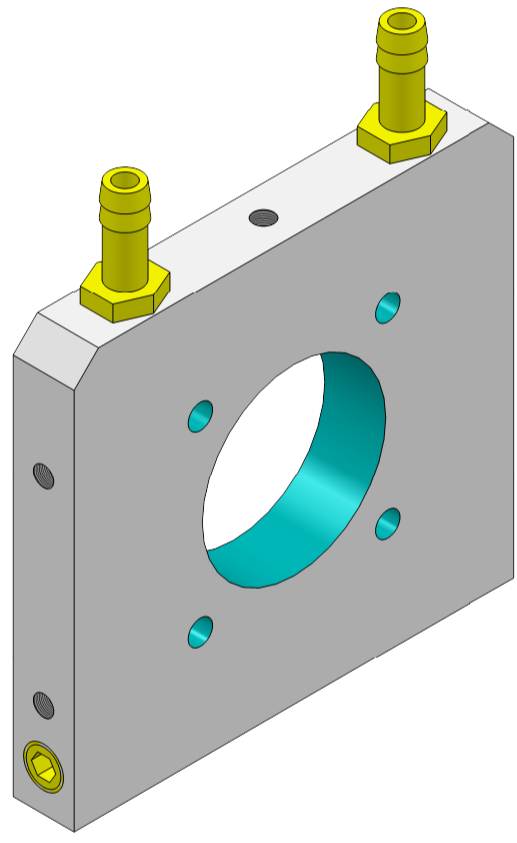

		Maße in mm Dimensions in millimeters	Zul. Abw. f. Maße ohne Toleranzang. General tolerances	Fertigzustand finished condition	Maßstab Scale	Menge Quantity
			DIN ISO 2768 T1 m	:	1 : 2	.
				Datum Date	Rohstoff/Raw material Aluminium / Messing 0,23Kg	
				Name Name	Rohteil-Nr./Raw piece No. .	
			Bearb. Drawn	31.12.09	Werkzeug-Nr./Tool No. .	
			Gepr. Checked	.	Benennung/Designation	
			Norm Approved	.	Wasser Kühlplatte Water cooled Front plate KG20-00	
B	3D-Umsetzung	20.08.15	Ouh		ZN0088	1
A	ohne Kanäle	30.04.15	Bu			von of
Ausg. Issue	Änderung Modification	Datum Date	Name Name	Dateiname Filename	Ursprung Source	MegaCAD
				ZN008801_KÜhlgehäuse_KG...prt		

