

Distribution and reproduction of this document, as well as use or communication of the contents thereof, are forbidden unless expressly authorized. All rights reserved.

Weitergabe und Vervielfältigung dieser Unterlage, sowie Verwertung und Mitteilung ihres Inhalts nicht gestattet, soweit nicht ausdrücklich zugestanden. Alle Rechte vorbehalten.

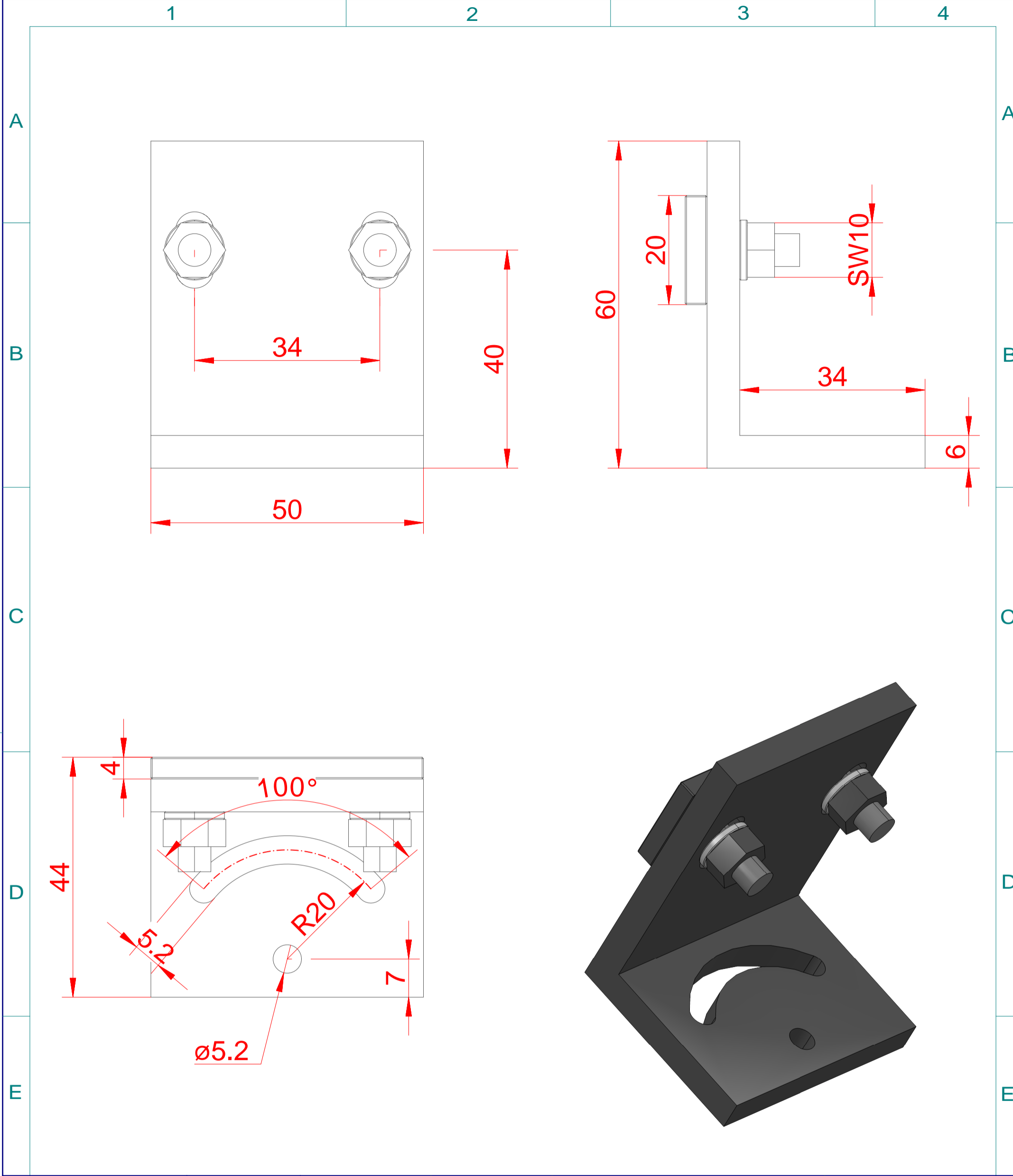

		Maße in mm Dimensions in millimeters	Zul. Abw. f. Maße ohne Toleranzang. General tolerances	Fertigzustand finished condition	Maßstab Scale	Menge Quantity
			DIN ISO 2768 T1 m	Matt schwarz eloxiert Matt black anodized	1 : 1	Aluminium
					Rohstoff/Raw material Rohteil-Nr./Raw piece No. Werkzeug-Nr./Tool No.	.
			Datum Date	Name Name	Benennung/Designation	
			Bearb. Drawn	31.12.09	HA10-00 Haltewinkel	
			Gepr. Checked	.		
			Norm Approved	.		
					Sachnummer/Part-No.	Blatt Sheet
					ZN0080	von of
A	aufbereitet f. website	13.11.19	Ouh			1
Ausg. Issue	Änderung Modification	Datum Date	Name Name	Dateiname Filename	Ursprung Source	MegaCAD
				ZN008001_HA10-00.prt		